

لاستیکی درآر کلاسیک

TURBO III , TURBO III T
TURBO I , TURBO IT

انتخاب رنگ مورد نظر



CE

اطلاعات فنی

- لاستیک درآر نیمه اتوماتیک
- دارای گیربکس فسفر برنز
- ساختار مستحکم جهت استفاده مستمر
- مجهز به سیستم مراقبت و تزریق باد ایتالیایی
- ساختار بهینه سازی شده جهت دستیابی به بهترین قیمت و کیفیت
- مجهز به ابزار کمکی تزریق باد برای لاستیک تیوبلس (Turbo IT , III T)

Turbo I / Turbo IT	Turbo III / Turbo III T	اطلاعات
۱۲"-۲۲"	۱۲"-۲۳"	قطر رینگ از بیرون
۱۰"-۲۰"		قطر رینگ از داخل
۳"-۱۲"		پهنای رینگ
۱۰۰۰ میلی متر		حداکثر قطر چرخ
۲۰۰۰ کیلو گرم		قدرت سیلندر لق کن
۸-۱۲ بار		فشار باد مورد نیاز
۰/۷۵ کیلو وات		قدرت موتور تکفاز
۹-۱۲ RPM		سرعت چرخش سینی
۳	۵	تعداد پدال
ایرانی	ایتالیایی	گیربکس
ایرانی	ایتالیایی	پدال ، فک ، تایلیور
ساده متقارن	اهرمی نامتقارن	نحوه عملکرد فک ها



تجهيزات جانبی

TURBO I , TURBO IT, TURBO III , TURBO III T
TURBO V , TURBO VT, TURBO VII , TURBO VII T



محافظ پلاستیکی لق کن



کاور پلاستیکی ناخنی



محافظ پلاستیکی مشتی تایلیور

نقشه فنی

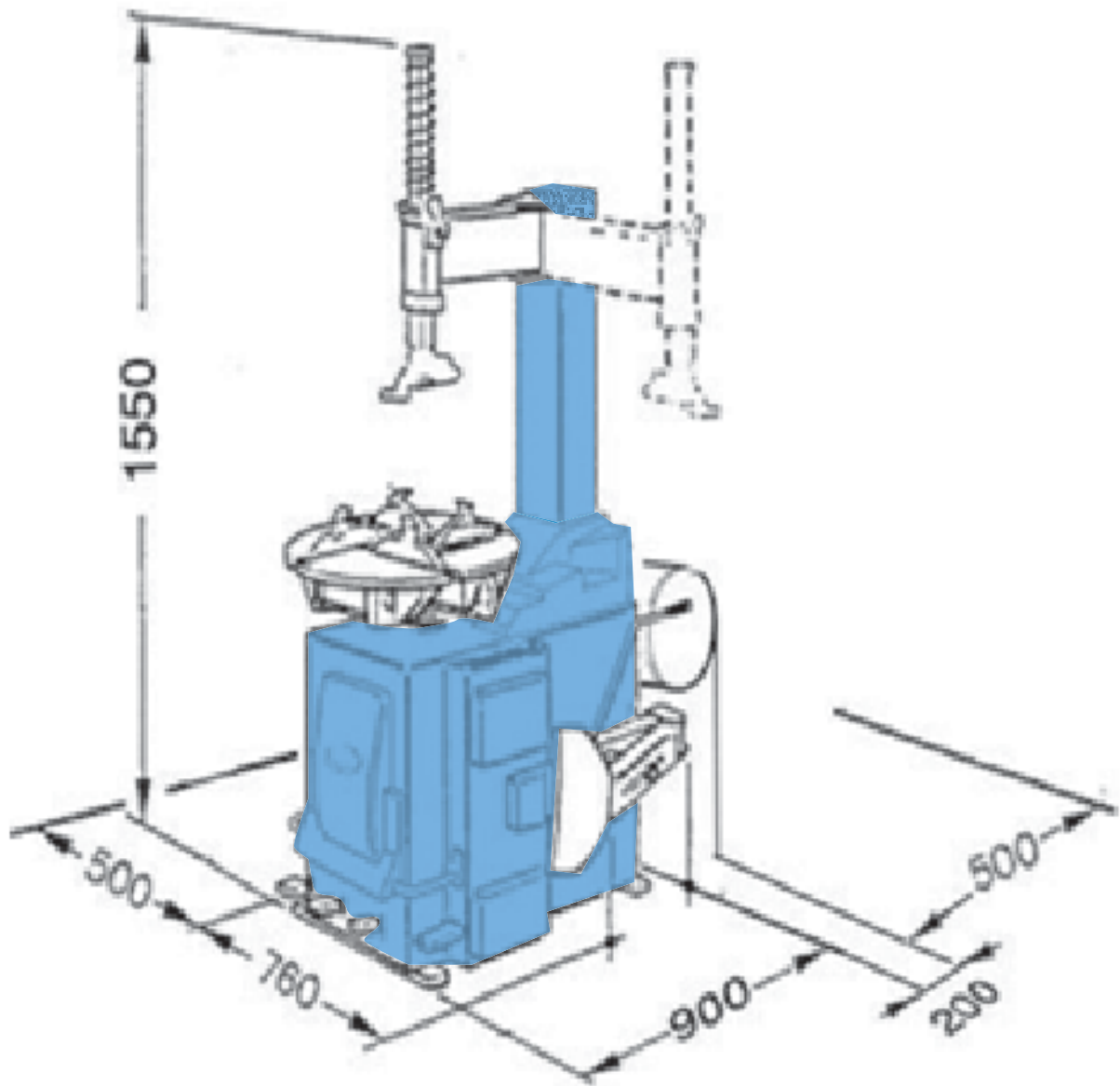

TURBO IT, TURBO III T

لاستیک درآر با ستون متحرک

TURBO V, TURBO VT
TURBO VII, TURBO VII T

انتخاب رنگ مورد نظر



CE

اطلاعات فنی

- مجهز به بازوی متحرک
- ساختار قوی جهت استفاده مستمر
- لاستیک درآر اتوماتیک (Turbo VII)
- لاستیک درآر نیمه اتوماتیک (Turbo V)
- گیربکس قدرتمند و قطعات باکیفیت بالا

Turbo VII / Turbo VIIT	Turbo V/ Turbo VT	اطلاعات
۱۲" - ۲۹"	۱۲" - ۲۳"	قطر رینگ از بیرون
۱۰" - ۲۶"	۱۰" - ۲۰"	قطر رینگ از داخل
۳" - ۱۴"	۳" - ۱۳"	پهنای رینگ
۱۲۰۰ میلی متر	۱۱۰۰ میلی متر	حداکثر قطر چرخ
۲۰۰۰ کیلو گرم		قدرت سیلندر لق کن
۸ - ۱۲ بار		فشار باد مورد نیاز
۱/۱ کیلو وات	۰/۷۵ کیلو وات	قدرت موتور تکفاز
۹ - ۱۲ RPM		سرعت چرخش سینی
۴		تعداد پدال
ایتالیایی		گیربکس
ایتالیایی		پدال ، فک ، تایلیور
اهرمی نامتقارن		نحوه عملکرد فک ها



تجهيزات جانبی



آپشن کمکی لاستیک درآر Easy Changer
(به منظور استفاده راحت کاربر)

اطلاعات	Easy Changer
حداکثر قطر رینگ	۱۰" - ۲۲"
حداکثر قطر چرخ	۱۰۰۰ mm
حداکثر پهناي چرخ	۳" - ۱۴"
فشار باد مورد نیاز	۸-۱۰ bar

نقشه فنی

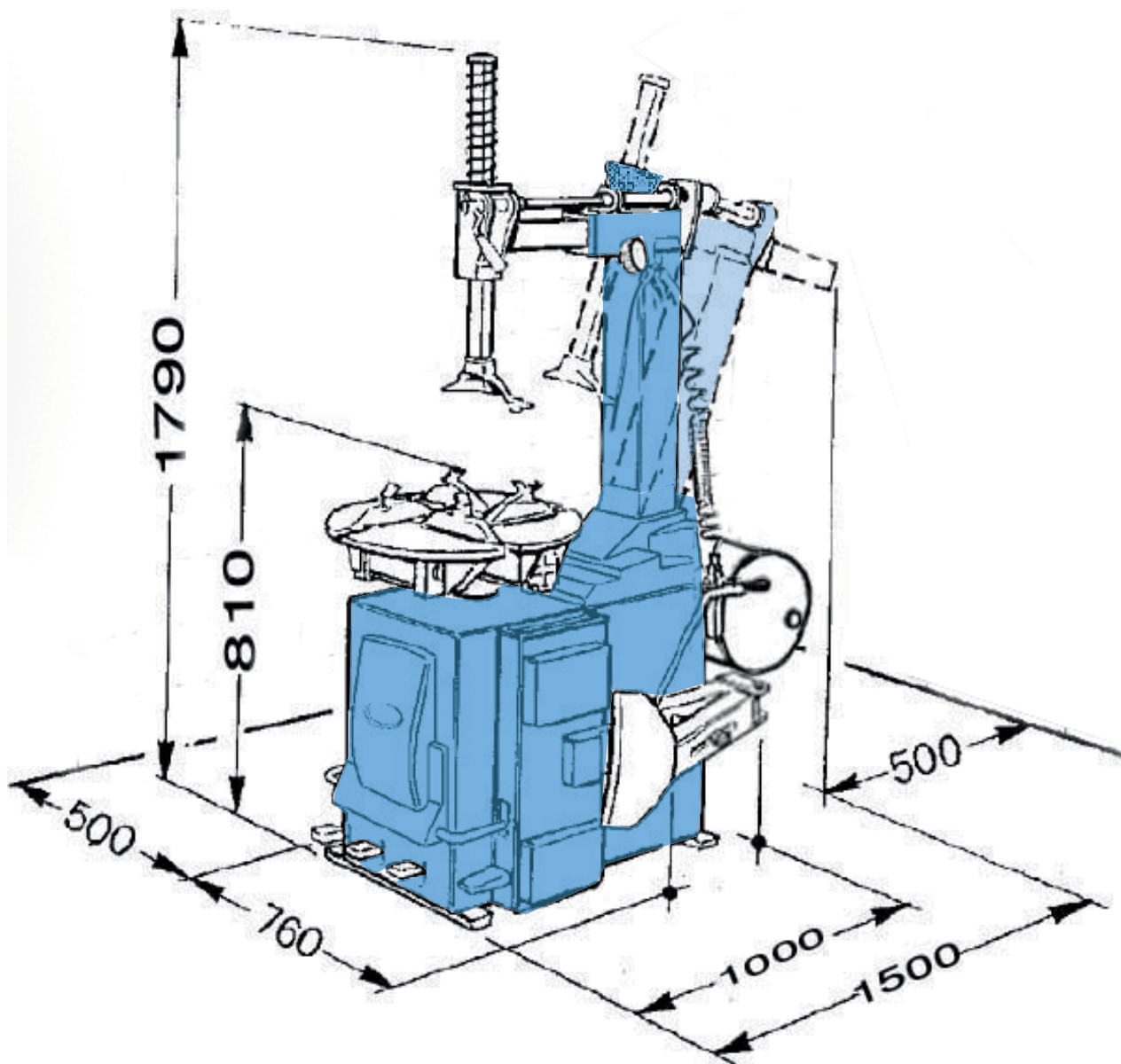

TURBO VT, TURBO VII T