

# لاستیکی درآر کلاسیکی

TURBO III , TURBO III T  
TURBO I , TURBO IT

انتخاب رنگ مورد نظر



CE

## اطلاعات فنی

- لاستیک درآر نیمه اتوماتیک
- دارای گیربکس فسفر برنز
- ساختار مستحکم جهت استفاده مستمر
- مجهز به سیستم مراقبت و تزریق باد ایتالیایی
- ساختار بهینه سازی شده جهت دستیابی به بهترین قیمت و کیفیت
- مجهز به ابزار کمکی تزریق باد برای لاستیک تیوبلس ( Turbo IT , III T )

Turbo I / Turbo IT	Turbo III / Turbo III T	اطلاعات
۱۲"-۲۲"	۱۲"-۲۳"	قطر رینگ از بیرون
۱۰"-۲۰"		قطر رینگ از داخل
۳"-۱۲"		پهنای رینگ
۱۰۰۰ میلی متر		حداکثر قطر چرخ
۲۰۰۰ کیلو گرم		قدرت سیلندر ل ق کن
۸-۱۲ بار		فشار باد مورد نیاز
۰/۷۵ کیلو وات		قدرت موتور تکفاز
۹-۱۲ RPM		سرعت چرخش سینی
۳	۵	تعداد پدال
ایرانی	ایتالیایی	گیربکس
ایرانی	ایتالیایی	پدال ، فک ، تالیور
ساده متقارن	اهرمی نامتقارن	نحوه عملکرد فک ها



## نقشه فنی

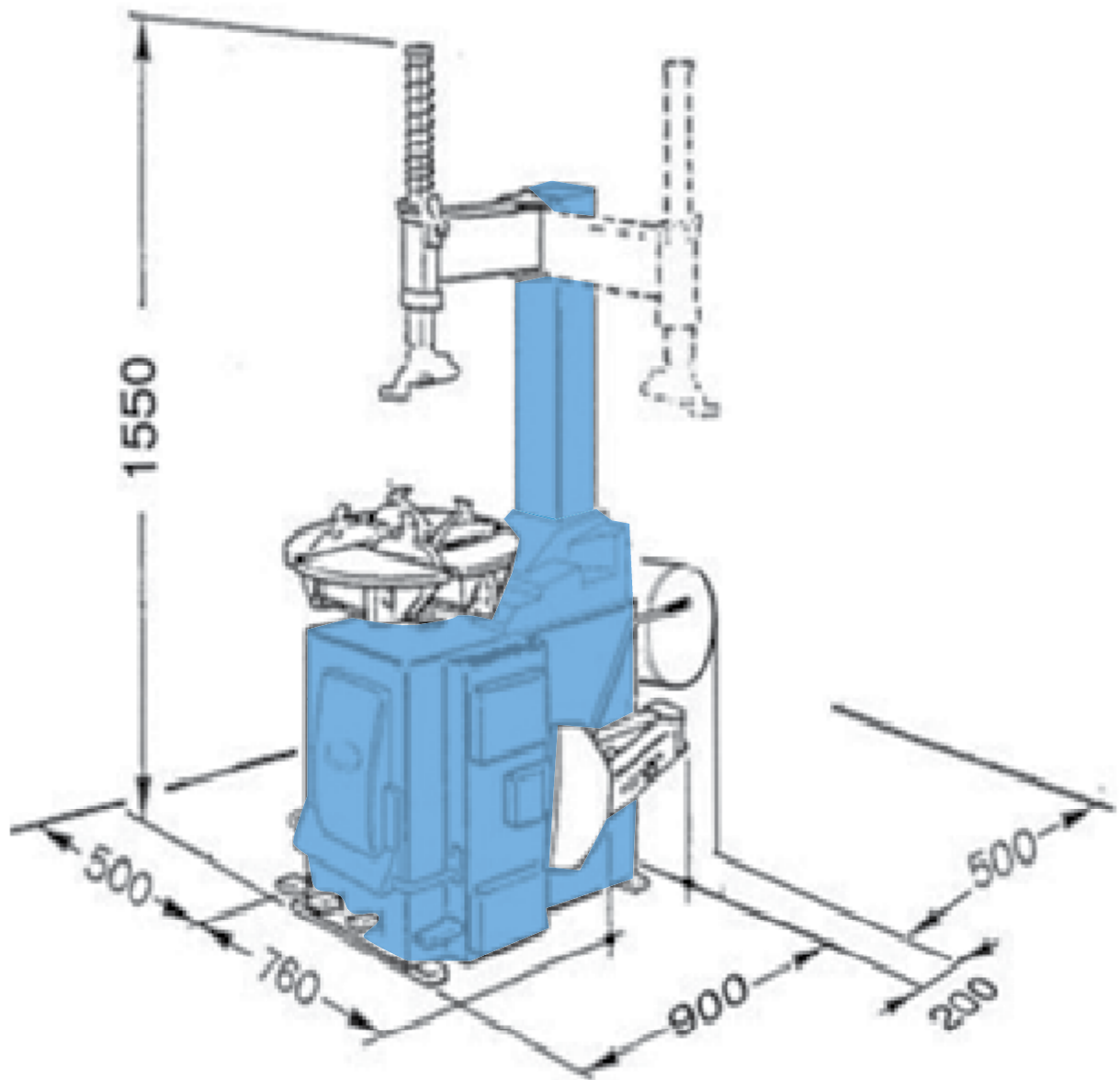

*TURBO IT, TURBO III T*